

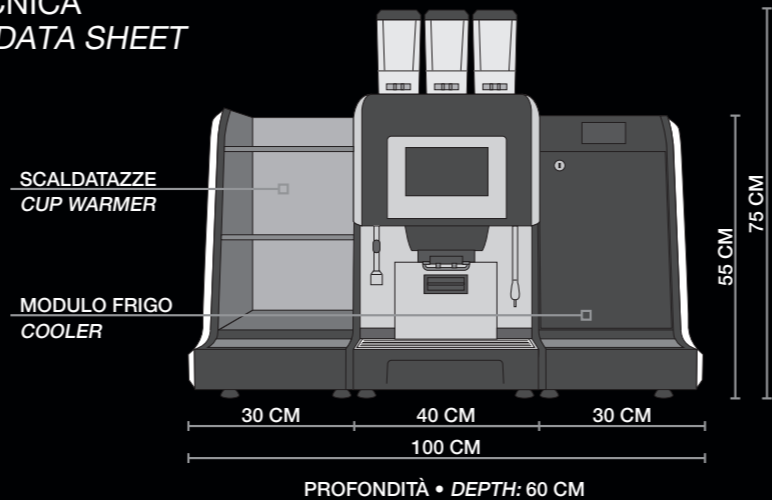

## SCHEDA TECNICA TECHNICAL DATA SHEET



N&W Global Vending si riserva il diritto di apportare modifiche senza preavviso.  
N&W Global Vending reserves the right to alter specifications without notice.

MODELLO • MODEL	KARISMA 2 ES+IN+MPF*	KARISMA ES+2 IN+MPF*	KARISMA 2 ES+MPF*
	2 MACININI + 1 SOLUBILE + LATTE FRESCO 2 GRINDERS + 1 SOLUBLE + FRESH MILK	1 MACININO + 2 SOLUBILI + LATTE FRESCO 1 GRINDER + 2 SOLUBLES + FRESH MILK	2 MACININI + LATTE FRESCO 2 GRINDERS + FRESH MILK
PESO • WEIGHT	65 Kg	60 kg	58 kg
POTENZA • POWER 230 V (16 A) 400 V	3150 W 8800 W	3150 W 8800 W	3150 W 8800 W
PRODUTTIVITÀ PRODUCTIVITY	200/h TAZZE • CUPS 20 L/h ACQUA CALDA HOT WATER	200/h TAZZE • CUPS 20 L/h ACQUA CALDA HOT WATER	200/h TAZZE • CUPS 20 L/h ACQUA CALDA HOT WATER
GRUPPO CAFFÈ • BREWER	CAPACITÀ: 7-15 grammi CAPACITY: 7-15 grams	CAPACITÀ: 7-15 grammi CAPACITY: 7-15 grams	CAPACITÀ: 7-15 grammi CAPACITY: 7-15 grams
REGOLAZIONE AUTOMATICA DELLA MACINATURA SELF SETTING REG. OF GRINDING	PROGRAMMABILE VIA SOFTWARE SETTABLE VIA SW	PROGRAMMABILE VIA SOFTWARE SETTABLE VIA SW	PROGRAMMABILE VIA SOFTWARE SETTABLE VIA SW
OPZIONE DECAF • DECAF OPTION	SI • YES	SI • YES	SI • YES
LANCIA ACQUA CALDA HOT WATER WAND	SI • YES	SI • YES	SI • YES
LANCIA VAPORE • STEAM WAND	OPZIONALE • AS OPTION	OPZIONALE • AS OPTION	OPZIONALE • AS OPTION
CAPPUCCINATORE AUTOMATICO MILK PERFOAMER	SI • YES	SI • YES	SI • YES
N° CALDAIE • No. BOILERS	3	3	3
CAPACITÀ TRAMOGGE CAFFÈ COFFEE BEANS HOPPER CAPACITY	2x1,2 Kg	1,2 kg	2 x 1,2 kg
CAPACITÀ CONTENITORE SOLUBILE SOLUBLE CANISTER CAPACITY	1,5 L	2 x 1,5 L	/

\*MPF: Milk PerFoamer • Cappuccinatore



karisma.nectahoreca.com

N&W  
N&W GLOBAL VENDING S.p.A.  
Via Roma 24 • 24030 Valbrembo (BG) - Italy  
Phone +39 035 606111 • Fax +39 035 606560  
www.nwglobalvending.com

NECTA

L390H0

TOP PERFORMANCE  
IN COMPACT DIMENSIONS

NECTA

KARISMA



# N&W E NECTA: UNA LUNGA STORIA DI ECCELLENZA TECNOLOGICA.

Le origini del successo N&W nel canale Ho.Re.Ca. risalgono alla fine degli anni '60, quando Zanussi Grandi Impianti (poi acquisita dalla svedese Electrolux) lancia una gamma di macchine automatiche e dispenser caffè che conquistano immediata celebrità grazie all'eccellenza delle performance ed all'innovazione nel design.

Alla fine degli anni '90, Zanussi lascia Electrolux, prende il nome di Necta Vending Solutions e si fonde con Wittenborg, dando vita al **Gruppo N&W, leader mondiale nel settore vending.**

Oggi il brand Necta, firma delle superautomatiche Made in Italy per il canale Ho.Re.Ca., è sinonimo di cultura italiana del caffè, qualità e varietà delle bevande offerte, avanguardia tecnologica e costante sintonizzazione con le multi-esigenze proprie del canale Ho.Re.Ca.

# N&W AND NECTA: A LONG HISTORY OF TECHNOLOGICAL EXCELLENCE.

The origins of N&W's success within the Ho.Re.Ca. marketplace date back to the late 60s, when Zanussi Grandi Impianti (later acquired by the Swedish Group Electrolux) launched a range of automatic machines and coffee dispensers that immediately won acclaim, thanks to their performance excellence and design innovation.

At the end of the 90s, Zanussi leaves Electrolux, is renamed Necta Vending Solutions and merges with Wittenborg, giving birth to **N&W Group, world leader in the vending sector.**

The Necta brand is the trademark of the super automatic equipment manufactured in Italy for the Ho.Re.Ca. market. It is synonymous with the Italian coffee culture, drinks quality and variety, cutting-edge technology and constant commitment to meeting the multiple needs of the Ho.Re.Ca. marketplace.



# KARISMA: IL NUOVO MODO DI OFFRIRE UN CAFFÈ DI QUALITÀ.

SCOPRI PERCHÉ QUESTA  
SUPERAUTOMATICA SEGNERÀ UN PRIMA  
ED UN DOPO NEL LIVELLO DEL TUO SERVIZIO.

- 1 User-friendly**  
Karisma è facile da usare, sia dal personale sia in modalità self-service. Con un tocco, chiunque può ottenere bevande di elevata qualità.
- 2 Velocità**  
Karisma eroga fino a 200 tazze/ora, tutte identicamente perfette. I momenti di punta non fanno più paura.
- 3 Autenticità**  
Karisma è tecnologia al servizio del gusto e della cultura dell'espresso italiano. Un piacere unico che conquista sorso dopo sorso.
- 4 Personalizzazione**  
Karisma permette di creare il proprio menù caffetteria su misura. Una festa del gusto che soddisfa i clienti più esigenti.

# KARISMA: THE NEW WAY OF OFFERING QUALITY COFFEE.

DISCOVER WHY THIS SUPER AUTOMATIC MACHINE  
WILL MARK A BEFORE AND AN AFTER IN YOUR  
SERVICE LEVEL.

- 1 User-friendly**  
Karisma is easy to use, by staff and in self-service mode. Just a touch, and anybody can get a high quality drink.
- 2 Speed**  
Karisma dispenses up to 200 cups/hour, consistently perfect. Peak hours are no longer an issue.
- 3 Authenticity**  
Karisma uses cutting edge technology together with the heritage of Italian espresso, taste and culture. A unique pleasure which enraptures, sip after sip.
- 4 Customization**  
Karisma enables the creation of a personal customized coffee menu. A taste feast which satisfies the most demanding customers.



# INTERFACCIA TOUCH-SCREEN DI ULTIMA GENERAZIONE.

Bello, intuitivo e personalizzabile.

LATEST GENERATION  
TOUCH-SCREEN.

Beautiful, intuitive and customizable.



# DESIGN ITALIANO COMPATTO E CONTEMPORANEO.

Merita di essere messo in mostra.

COMPACT AND CONTEMPORARY  
ITALIAN DESIGN.

It deserves to be on display.

# ACCESSORI DI STILE.

Scaldatasse e modulo frigo.

STYLISH  
ACCESSORIES.

Cup warmer and cooler.



KARISMA,  
THE ITALIAN TOUCH.

# BEVANDE DI QUALITÀ.

Il meglio della caffetteria partendo da caffè in grani,  
latte fresco e solubili.

QUALITY  
DRINKS.

The best of coffee drinks using coffee beans,  
fresh milk, and soluble products.

